

KA 10

Weighers



Montage- og brugsanvisning
Montage- und Gebrauchsanweisung
Assembly and manual
Instructions de montage et d'utilisation
Istruzioni per il montaggio e per l'uso
Montage- en gebruiksaanwijzing

DK

Beskrivelse

Vægten er beregnet til kontinuerlig afvejning af korn og andre granulede materialer.

Ved rigtig brug og opstilling arbejder vægten med en nøjagtighed, som er bedre end +/- 1%. Vægten må dog ikke bruges til salgsmæssig afvejning.

Vejebeholderen er delt i to rum. Det ene rum fyldes, mens det andet tømmes.

Vægten kan afveje op til ca. 8 tons byg pr. time. Kapaciteten afhænger af materialet, som afvejes.

Hvert rum i vejebeholderen kan rumme ca. 26 liter. Vægten indstilles fra fabrikken til afvejning af portioner à 10 kg. Portionerne kan ændres til henholdsvis 6 og 12 kg.

Egenvægt uden tilbehør: 30 kg.

Opstilling

Vægten opstilles på et stabilt underlag. Bundrammen skal være vandret. Vægten skal være tilgængelig fra alle sider for inspektion og rengøring. Eventuel afskærmning for støv skal være aftagelig og må ikke hæmme vægtens funktion.

Vægten kan afveje direkte fra en silo. Men tilløbet skal begrænses med f. eks. et skydespjæld, så det svarer til vægtens kapacitet. Skydespjældet bruges også til at afspærre mellem silo og vægt, når vægten ikke anvendes.

Afløbet fra vægten kan ske direkte ned i en silo eller gennem udløbstragt (ekstra tilbehør) til snegl eller anden form for transportør. Afløbet skal dimensioneres, så mate-

rialet løber lige så hurtigt bort, som det afvejes. Ellers hindres vægtens funktion.

Tilføres materialet gennem en lang rørledning, hvor det falder frit, opnår det ofte stor hastighed. Det kan medføre en dårlig fordeling af materialet i vægten og unøjagtig afvejning på grund af den tilførte faldenergi. Brug i sådanne opstillinger mellemstykke med bremsrist (ekstra tilbehør). Herved bremses og fordeles kornet i vægtens indløb.

Det anbefales at indskyde en tovejsforgrener under vægtens udløbstragt, hvis udløbet tilsluttes et lukket rørsystem. Tovejsforgreneren letter opsamlingen af det afvejede materiale ved kontrolvejning.

Indstilling af portionernes størrelse

Vægten af fra fabrikken indstillet til afvejning af portioner à 10 kg. Hvis det afvejede materiale er så let, at vægten ikke kan rumme 10 kg, kan portionerne mindskes ved at fjerne en eller flere af kontravægtene, som er monteret under vægtarmen (A). Ved afvejning af tunge materialer kan portionerne forøges ved at montere flere kontravægte (ekstra tilbehør).



Portionerne kan ændres fra 6 til 12 kg.

Efter ændring af portionernes størrelse foretages en kontrolvejning.

Kontrolvejning

Den bedste udnyttelse af vægten opnås kun, når der er let adgang til at foretage kontrolvejning. Se afsnittes „opstilling“.

Mens vægten arbejder under normale driftsforhold, opsamles materialet fra to afvejninger (en fra hver af vejebeholderens rum) og vejes på en nøjagtig vægt.



Er mængden for stor, flyttes skydeloddet (B) ind mod vægtens midte. Er mængden for lille, flyttes skydeloddet udad (mod højre). Prøven gentages, til det rigtige resultat opnås.

Kontrolvejning bør foretages straks efter opstilling, samt ved overgang til anden kornsort eller andet produkt.

Endvidere bør der foretages kontrolvejning ved ændret gennemløbskapacitet og ændrede tilløbsforhold.

Tæller

Tælleren viser antallet af afvejede portioner. Den afvejede mængde er lig antallet af afvejede portioner gange portionernes størrelse. Se afsnittet „indstilling af portionernes størrelse“.

Nulstilling af tæller: Sæt nøglen i tælleren og drej til alle cifre viser nul.

Vægten kan også forsynes med impulsgevirkontakt for el-tæller eller anden form for el-styring (ekstra tilbehør).

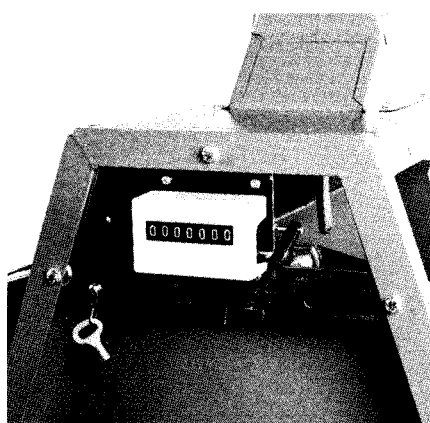

Smøring

Alle bevægelige dele med undtagelse af knivlejerne smøres med lidt tynd olie. Overflødig olie tørres af, da det samler støv.

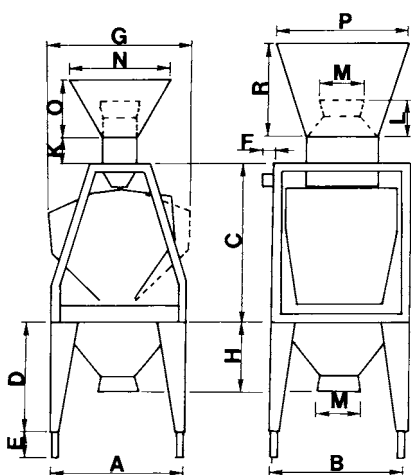

Rustdannelse kan hindres ved at smøre før længere tids henstand.

Vægten bør rengøres jævnligt. Fugtig luft og indhold af klæbrige stoffer kan bevirke, at støvet danner faste belægninger på vægtens dele. Efterse navnlig knivlejer.

Ekstra tilbehør

1. Indløbstragt (495x480x340).
Bestillingsnr. 132 030 082
Indløbstragt (400x365x200).
Bestillingsnr. 132 030 081
2. Stilbare ben.
Bestillingsnr. 132 030 000
3. Udløbstragt. For tilslutning til OK160 rør.
Bestillingsnr. 132 030 001
4. Indløbsstykke (uden kobling).
For tilslutning til OK160 rør.
Bestillingsnr. 132 030 007
5. Mellemstykke med bremserist.
Bestillingsnr. 32 030 077
6. Støvafskærmning.
Bestillingsnr. 132 030 083
7. Impulsgevirkontakt. For el-tæller eller anden form for el-styring.
Bestillingsnr. 132 010 010

8. El-tæller. For 3 volt batteri.
Bestillingsnr. 132 023 172
9. El-tæller med forvalg. For 220 volt. Registrerer både antallet af portioner og afbryder automatisk den fødende transportør, når det forud programmerede antal portioner er nået.
Bestillingsnr. 132 023 175



	KA10
A	500
B	500
C	585
D	400
E	0-300
F	40
G	550
H	250
K	100
L	125
M	OK160
N	400
O	200
P	480
R	335

D

Beschreibung

Die Waage ist für das kontinuierliche Wiegen von Getreide und anderen Granulaten konstruiert.

Bei korrekter Verwendung und Aufstellung arbeitet die Waage mit einer Genauigkeit, die grösser als +/- 1% ist. Die Waage ist nicht eichfähig.

Die Waagebehälter besteht aus 2 Kammern. Die eine wird gefüllt, während die andere sich entleert.

Die Waage kann bis ungef. 8 Tonnen Gerste pro Stunde abwiegen. Die Kapazität hängt vom Material ab.

Jede Kammer des Waagebehälters hat einen Inhalt von ungef. 26 Liter. Vom Werk ist die Waage auf Portionen von 10 kg justiert worden. Die Portionen können bis auf 6 bzw. 12 kg geändert werden.

Eingengewicht ohne Zubehör:
30 kg.

Aufstellung

Die Waage wird auf einem festen Boden aufgestellt. Der Boden muss waagrecht sein. Mit Rücksicht auf Übersicht und Reinigung muss die Waage von allen Seiten zugänglich sein. Eine eventuelle Abschirmung gegen Staub muss abnehmbar sein und darf die Funktion der Waage nicht beeinträchtigen.

Die Waage kann direkt vom Silo abwiegen. Der Zufluss soll aber z.B. mit einer Schiebeklappe begrenzt werden, die auch zur Abspernung zwischen Silo und Waage verwendbar ist, wenn die Waage nicht im Gebrauch ist.

Von der Waage kann das abgewogene Material direkt in ein Silo ablaufen, oder durch einen Auslauftrichter (Sonderausrüstung) zur Schnecke u. dgl. Der Auslauf sollte so dimensioniert sein, dass das Material mit derselben Geschwindigkeit abläuft, wie es abgewogen ist. Andernfalls wird die Funktion der Waage beeinträchtigt.

Wird das Material in freiem Fall durch eine lange Rohrleitung zugeführt, erreicht es oft eine grosse Geschwindigkeit, die eine schlechte Verteilung des Materials in der Waage und ein ungenaues Abwiegen verursachen kann. Für solche Rohraufstellungen ein Zwischenstück mit Bremsrost (Sonderausrüstung) verwenden. Hierdurch wird das Getreide gebremst und in der Einlauföffnung der Waage verteilt.

Wenn der Auslauf der Waage mit einem geschlossenen Rohrsystem verbunden ist, empfiehlt es sich, einen 2-Wege-Verteiler unter dem Auslauftrichter der Waage einzubauen. Beim Kontrollwiegen erleichtert der 2-Wege-Verteiler es, das abgewogene Material zu sammeln.

Einstellung der Grösse der Portionen

Werksmässig ist die Waage auf Portionen von 10 kg justiert. Ist das Material so leicht, dass der Waagebehälter 10 kg nicht aufnehmen kann, können die Portionen durch Abmontieren eines oder mehrerer Gegengewichte, die unter dem Waagearm (A) montiert sind, vermindert werden. Beim Abwiegen von schwerem Gut ist es möglich, die Portionen mittels zusätzlicher Gegengewichte zu vergrössern (Sonderausrüstung).

Die Portionen können bis auf 6 bzw. 12 kg geändert werden.

Nach der Änderung der Portions ein Kontrollwiegen ausführen.



Kontrollwiegen

Die beste Ausnützung der Waage wird nur erreicht, wenn gute Möglichkeiten vorhanden sind, ein Kontrollwiegen vorzunehmen (siehe den Abschnitt „Aufstellung“).

Wenn die Waage unter normalen Betriebsverhältnissen arbeitet, wird das Material von zwei Abwiegunen gesammelt (eine von jeder Kammer des Waagebehälters), und dieses wird auf einer genauen Waage kontrolliert.



Ist die Menge zu gross, ist das Laufgewicht (B) zur Mitte der Waage zu schieben. Ist die Menge zu klein, ist das Laufgewicht nach aussen (rechts) zu schieben. Dies wiederholen, bis man das richtige Resultat erreicht hat.

Sofort nach der Austellung sowie beim Übergang zur anderen Getreide

deart oder zum anderen Produkt ein Kontrollwiegen vornehmen.

Ebenfalls bei geänderter Durchlaufmenge und geänderten Zustromverhältnissen ein Kontrollwiegen vornehmen.

Zähler

Der Zähler zeigt die Anzahl der Wiegunen. Die abgewogene Menge ist gleich der Anzahl der Wiegunen multipliziert mit der Grösse der Portionen. Siehe den Abschnitt „Einstellung der Grösse der Portionen“.

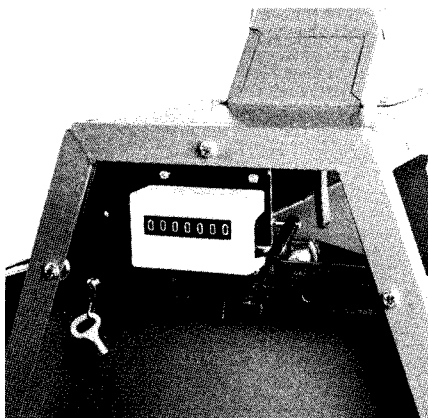

Nullpunkteinstellung des Zählers: Den Schlüssel einsetzen und drehen, bis alle Ziffern auf „0“ stehen.

Die Waagen kann auch mit einem Impulsgeber für elektronischen Zähler oder sonstiger elektrischer

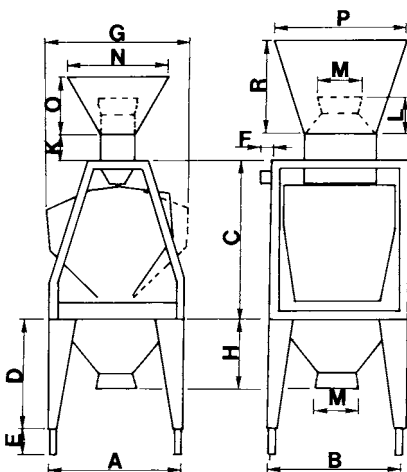

Steuerung (Sonderausrüstung) versehen werden.

Schmierung

Alle bewegliche Teile mit Ausnahme der Messerlager mit ein wenig dünnem Öl schmieren. Überschüssiges Öl abtrocknen, da es Staub sammelt.

Um Rostbildungen zu vermeiden, muss die Waage immer geschmiert werden, wenn sie für längere Zeit still steht.

Die Waage regelmässig reinigen. Feuchte Luft und Inhalt von klebrigen Stoffen können verursachen, dass der Staub feste Beläge auf den Waagenteilen bildet. Besonders die Messerlager kontrollieren.

Sonderausrüstung

1. Einlauftrichter (495x480x340)
Bestellnr. 132 030 082
Einlauftrichter (400x365x200)
Bestellnr. 132 030 081
2. Verstellbare Beine.
Bestellnr. 132 030 000
3. Auslauftrichter. Zum Anschluss von OK160 Rohren.
Bestellnr. 132 030 001

	KA10
A	500
B	500
C	585
D	400
E	0-300
F	40
G	550
H	250
K	100
L	125
M	OK160
N	400
O	200
P	480
R	335

4. Einlaufstück (ohne Schnellverschlusskupplung). Zum Anschluss von OK160 Rohren.
Bestellnr. 132 030 007
5. Zwischenstück mit Bremsrost.
Bestellnr. 132 030 077
6. Staubverkleidung.
Bestellnr. 132 030 083
7. Impulsgeberschalter. Für elektronischen Zähler oder sonstige elektrische Steuerung.
Bestellnr. 132 010 010
8. Elektrisches Zählwerk. Für 3 Volt Batterie.
Bestellnr. 132 023 172
9. Elektrisches Zählwerk mit Vorwahlzählwerk. Für 220 Volt. Registriert die Anzahl Portionen und schaltet automatisch den Beschickungsförderer aus, wenn die vorprogrammierte Anzahl Portionen erreicht ist.
Bestellnr. 132 023 175



GB

Description

The weigher is designed to provide continuous weighing of grain and other granulated materials.

On correct use and installation the weigher is capable of an accuracy in excess of +/- 1%. It may not, however, be used as scales for the purpose of selling by weight.

The weighing hopper is divided into two compartments. One compartment is being filled, while the other is being emptied.

The weigher has a capacity of up to appr. 8 tons of barley per hour. The capacity depends on the material to be weighed.

Each compartment of the weighing hopper has a capacity of appr. 26 litres. From factory the weigher has been adjusted to weigh in batches of 10 kg. The batches can be changed to 6 and 12 kg.

Net weight without accessories:
30 kg.

Installation

The weigher must be placed in a level position and on a firm foundation. The weigher must be accessible from all sides for inspection and cleaning. Any possible protection against dust must be detachable and in no way impede the accurate performance of the weigher.

The weigher can weigh directly from a silo. The flow to the weigher must, however, be restricted, e. g. by means of a shutter so as to correspond with the capacity of the weigher. The shutter is also used to cut off the flow from the silo when the weigher is not being used.

The weighed out material can fall from the weigher directly into a silo or via an outlet hopper (extra equipment) into an auger or similar conveyor. The outlet should be dimensioned so that the grain leaves the weigher without loss of speed, otherwise it will impede accurate operation of the weigher.

If the material falls freely through a long pipeline it will often have an excessive flow velocity. This may cause uneven distribution of the material in the weigher and impede accurate operation of the weigher. For such pipe layouts an intermediate piece with baffles (available as extra equipment) should be used to restrain the grain flow and to provide even distribution of the grain in the weigher inlet opening.

It is recommended to place a diverter valve under the outlet hopper of the weigher if the outlet is connected to a closed pipe system. The diverter valve facilitates „storing up“ the weighed material on test weighing.

Setting up of required batch weight

From factory the weight content of a batch has been adjusted to 10 kg. If the material is so light that the weighing hopper cannot contain 10 kg, it will be necessary to reduce the batch weight by removing one or more of the counter weights mounted under the beam (A).



When weighing heavy materials the batch weight can be increased by adding more counter weights (extra equipment).

The batches can be changed to 6 and 12 kg.

After having adjusted the batch weight, carry out a test weighing.

Test weighing

Optimal use of the weigher is obtained only when there are good possibilities of carrying out test weighings. See the paragraph „Installation“.

While the weigher is operating under normal conditions, the grain from two weigher tips are retained (one from each compartment of the weighing hopper), and these are weighed on an accurate scale.



If the batch weight is too big, the sliding weight (B) is moved towards the middle of the weigher. If the batch weight is too small, the sliding weight is moved outwards (towards the right). The test is being repeated until an accurate result is achieved.

Test weighing should be carried out immediately after installation and when changing from one type of grain or material to another.

Furthermore, test weighing should be carried out in case the throughput capacity and the material flow conditions are changed.

Counter

The counter records the number of batches passing through the weigher. The weighed quantity equals the number of weighed batches ∞ the weight of the batches. See the paragraph „Setting up of required batch weight“.

Set counter to zero: Put the key in the counter and turn it until all of the figures are at 0.

The weigher can also be provided with a pulse switch for electronic counter or other electrical control (accessories).

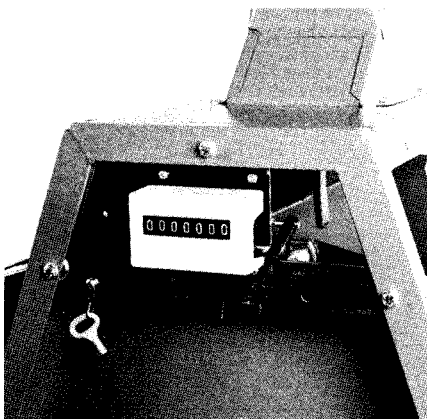

Lubrication

All moving parts, except the knife bearings, are to be oiled with a thin oil. Remove superfluous oil, as it will cause dust to accumulate.

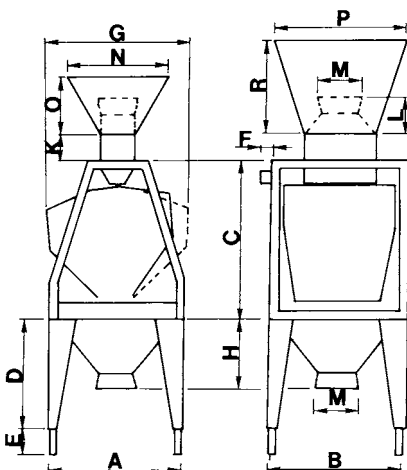

To prevent rusting, oil the weigher carefully whenever it is not required for a long period.

The weigher should be cleaned regularly. Damp air and gummy materials may cause dust to build up on the weigher parts. Check especially the knife bearings.

Accessories

1. Inlet hopper (495x480x340)
Order No. 132 030 082
Inlet hopper (400x365x200)
Order No. 132 030 081
2. Adjustable legs
Order No. 132 030 000
3. Outlet hopper. For connection of OK160 pipes.
Order No. 132 030 001
4. Inlet piece (w/o quick release clamp). For connection of OK160 pipes.
Order No. 132 030 007
5. Intermediate piece with baffles.
Order No. 132 030 077
6. Dust shield.
Order No. 132 030 083
7. Pulse switch. For electronic counter or other electrical control.
Order No. 132 010 010

8. Electric counter. For 3 volt battery.
Order No. 132 023 172
9. Electric counter with pre-set. For 220 volt. A combined totalizing and batch counter, which automatically disconnects the feeding conveyor, when the pre-set number of portions has been reached.
Order No. 132 023 175



	KA10
A	500
B	500
C	585
D	400
E	0-300
F	40
G	550
H	250
K	100
L	125
M	OK160
N	400
O	200
P	480
R	335

F

Déscription

Le système de bascule Kongskilde est basé sur le pesage continu du grain et autres granulés.

En utilisant et installant correctement la bascule, celle-ci travaille avec une précision mieux de +/-1%. Cependant, la bascule n'est pas autorisée pour le pesage dans le commerce.

Le réservoir de passage est partagé en deux compartiments. L'un des compartiments se remplit pendant que l'autre se vide.

La bascule, type KA 10 peut peser jusqu'à environ 8 tonnes d'orge par heure. La capacité dépend de la matière à peser.

Chaque compartiment dans le réservoir de passage peut contenir environ 26 litres. La bascule est ajustée à l'usine pour pesage de portions de 10 kg. Les portions peuvent être changées à respectivement 6 et 12 kg.

Poids à vide sans accessoires: 30 kg.

Installation

La bascule doit être de niveau sur une assise ferme. Elle doit être accessible de tous côtés pour inspection et nettoyage. Le carter cache-poussière doit être détachable et ne doit pas dérégler la fonction de la bascule.

La bascule peut peser directement d'un silo. Mais l'arrivée doit être limitée p.e. au moyen d'un clapet de pousser, de sorte que cela correspond à la capacité de la bascule. Le clapet de pousser est également utilisé pour fermeture entre le silo et la bascule, lorsque celle-ci n'est pas en fonction.

Le grain peut tomber de la bascule directement à un silo ou à travers une trémie de sortie (accessoires supplémentaires) à la vis ou une autre sorte de transporteur. Il faut dimensionner la sortie de sorte que la matière ne perde pas de la vitesse. Sinon le fonctionnement de la bascule est empêché.

Dans le cas où la matière est amenée à travers une longue tuyauterie en descendant sans résistance, celle-ci souvent atteint une grande vitesse. Cela peut avoir pour résultat une mal répartition de la matière dans la bascule ainsi que une pesée inexacte à cause de l'énergie de chute. Utiliser une pièce intermédiaire avec grille de freinage (accessoires supplémentaires) pour freiner et répartir le grain dans l'entrée de la bascule.

Si la sortie est branchée sur un système de tuyauterie fermé, il est recommandé d'insérer une dérivation à 2 voies sous la trémie de sortie de la bascule. La dérivation à 2 voies rend plus facile la ramassage de la matière pesée lors de la contrôle du pesage.

Réglage des portions à peser

La bascule type KA 10 est réglée à l'usine pour des portions de 10 kg. Si la matière est légère de sorte que la bascule ne peut pas contenir 10 kg, les portions peuvent être réduites en ôtant un ou plusieurs des

contrepoids, qui est monté avec 2 vis sur le levier (A). Lors du pesage d'un produit d'un poids spécifique lourd il est possible d'augmenter les portions en montant plus de contrepoids.

Les portions peuvent être changées de 6 à 12 kg.

Après la pesée des quantités effectuer un contrôle de pesage.

Contrôle de pesage

La meilleure utilisation de la bascule seulement se réalise quand le contrôle est d'un accès facile. Voir le paragraphe „Installation“.

Pendant le fonctionnement normale, la matière est ramassée de deux pesées (une de chaque compartiment) et pesée dans une bascule exacte.



Dans le cas où la quantité est trop grande remuer le poids de pousser (B) vers le centre de la bascule. Dans le cas où la quantité est trop petite remuer le poids de pousser à droite. Répéter le test jusqu'à obtenir le résultat correcte.

Le contrôle de pesage doit être entrepris dès l'installation ainsi que à passage à une autre grain ou un autre produit.

En outre, le contrôle de pesage doit être entrepris à une capacité de passage modifiée ainsi qu'à des conditions d'arrivée modifiées.



Compteur

Le compteur montre le nombre de portions pesées. Voir le paragraphe „Réglage des portions à peser“.

Remise à zero: Introduire la clef dans le compteur jusqu'à ce que tous les chiffres indiquent 0.

La bascule peut aussi être munie d'un contacteur pour compteur d'électricité ou une autre sorte de commande électrique (accessoires supplémentaires).

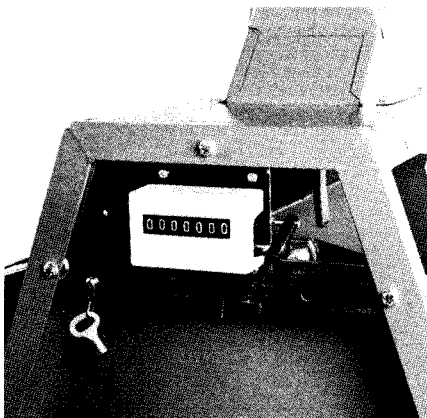

Lubrification

Enduire les pièces mobiles d'une fine couche d'huile, sauf les coteaux de palier. Enlever l'huile superflue afin d'éviter l'accumulation de poussière.

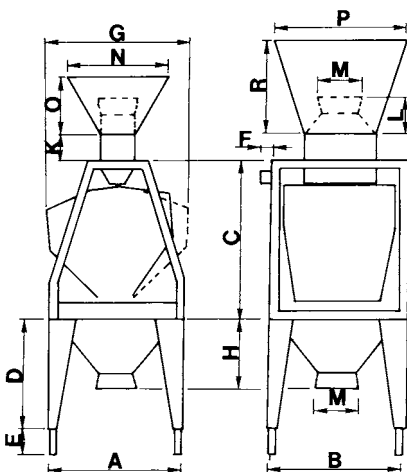

Inversement, afin d'éviter la formation de rouille, lubrifier la bascule avant l'entreposer pour longtemps.

La bascule doit être nettoyée fréquemment. De l'air humide ainsi que matières collantes peuvent avoir pour effet, que la poussière forme des enduits permanents sur les parties de la bascule. Contrôler particulièrement les coteaux de palier.

Accessoires supplémentaires

1. Trémie d'entrée (495x480x340)
Numéro de commande 132 030 082
Trémie d'entrée (400x365x200)
Numéro de commande 132 030 081
2. Pieds ajustables.
Numéro de commande 132 030 000
3. Trémie de sortie. Raccordement aux tuyaux OK160.
Numéro de commande 132 030 001
4. Trémie-couvercle (sans collier). Raccordement aux tuyaux OK160.
Numéro de commande 132 030 007

5. Pièce intermédiaire avec grille de freinage.

Numéro de commande 132 030 077

6. Carter cache-poussière.

Numéro de commande 132 030 083

7. Contacteur. Pour compteur d'électricité ou une autre sorte de commande électrique.

Numéro de commande 132 010 010

8. Compteur d'électricité . Pour batterie de 3 V.

Numéro de commande 132 023 172

9. Compteur d'électricité avec présélection. Pour 220 V. Non seulement enregistre le nombre de portions mais aussi arrête automatiquement le chargement en produits après le passage de la quantité programmée.

Numéro de commande 132 023 175



	KA10
A	500
B	500
C	585
D	400
E	0-300
F	40
G	550
H	250
K	100
L	125
M	OK160
N	400
O	200
P	480
R	335

Descrizione

La bilancia è destinata alla pesatura continuativa di grano ed altri materiali granulati.

Se usata e posizionata correttamente, la bilancia lavora con una precisione superiore al +/- 1%. La bilancia non deve tuttavia essere usata per la pesatura a fini di vendita.

Il recipiente di peso è suddiviso in due compartimenti. Mentre il primo si riempie, l'altro si vuota.

La bilancia è in grado di pesare fino a 8 tonni di orzo all'ora. La capacità dipende dal tipo del materiale pesato.

Ognuno dei due compartimenti di peso può contenere circa 26 litri. La bilancia viene tarata dalla fabbrica per pesare porzioni di 10 kg. Le porzioni possono essere cambiate in porzioni di 6 e 12 kg.

Peso della bilancia senza accessori: 30 kg.

Posizionamento

La bilancia deve essere posizionata su una base stabile. Il telaio di fondo deve essere orizzontale. La bilancia deve essere accessibile da tutti i lati per poter essere ispezionata e pulita. L'eventuale schermatura contro la polvere deve essere amovibile e non deve poter ostacolare il funzionamento della bilancia.

La bilancia può pesare direttamente da un silo, ma l'accesso deve essere contenuto da, per es., una valvola scorrevole, in modo da corrispondere alla capacità della bilancia. La valvola scorrevole può essere anche usata per chiudere il passaggio tra silo e bilancia quando la bilancia non viene usata.

Lo scarico della bilancia può finire direttamente in un silo oppure mediante imbuto di scarico (accessorio extra) in una vite elicoidale

o altra forma di trasportatore. Lo scarico deve essere dimensionato in modo che il materiale defluisca alla stessa velocità con cui viene pesato. Altrimenti si ostacolerebbe il funzionamento della bilancia.

Se il materiale affluisce attraverso una lunga tubazione, in cui cade liberamente, esso raggiunge spesso una velocità elevata. Ciò può comportare una cattiva distribuzione del materiale nella bilancia ed una pesatura non precisa a causa dell'energia indotta dalla caduta. In percorsi di questo tipo bisogna usare un elemento intermedio con griglia frenante (accessorio extra). In tal modo il grano viene frenato e distribuito all'ingresso della bilancia.

Si consiglia di inserire una diramazione a due vie sotto l'imbuto di scarico della bilancia, se lo scarico viene collegato con un sistema di tubazioni chiuso. La diramazione a due vie facilita la raccolta del materiale pesato per la pesatura di controllo.

Impostazione della grandezza delle porzioni

La bilancia è tarata dalla fabbrica a pesare porzioni di 10 kg. Se il materiale da pesare è così leggero che la bilancia non può contenere 10 kg, le porzioni possono essere diminuite togliendo uno o due dei contrappesi, montati sotto il braccio della bilancia (A). Per la pesatura di



materiali pesanti le porzioni possono essere aumentate aggiungendo dei contrappesi (accessorio extra).

Le porzioni possono essere modificate da 6 a 12 kg.

Dopo aver modificato la grandezza delle porzioni occorre procedere a una pesatura di controllo.

Pesatura di controllo

L'utilizzo ottimale della bilancia si ottiene soltanto se c'è libero accesso ai fini della pesatura di controllo. Vedere la sezione „Posizionamento“.

Mentre la bilancia lavora sotto normali condizioni di esercizio, si raccoglie il materiale di due pesature (uno da ognuno dei due recipienti) e lo si pesa su una bilancia precisa.



Se la quantità è troppo grande, spostare il peso scorrevole (B) verso il centro della bilancia. Se la quantità è troppo piccola, spostare il peso scorrevole verso l'esterno (a destra). Ripetere la prova fino ad ottenere il risultato esatto.

La pesatura di controllo deve essere fatta subito dopo il posizionamento e inoltre quando si passa ad un altro tipo di grano o a un altro prodotto.

Bisogna inoltre procedere alla pesatura di controllo se si modifica la capacità di attraversamento o se si modificano le condizioni di afflusso.

Contatore

Il contatore indica la quantità di porzioni pesate. La quantità pesata è uguale al numero delle porzioni pesate moltiplicato per la grandezza delle porzioni. Vedere la sezione „Impostazione della grandezza delle porzioni“.

Per azzerare il contatore: inserire la chiave nel contatore e girare finché tutte le cifre indicano zero.

La bilancia può anche essere dotata di un contatto di dazione d'impulso per un contatore elettrico o per un'altra forma di controllo comando (accessorio extra).

Lubrificazione

Lubrificare tutte le parti mobili, eccettuati i cuscinetti dei coltelli, con

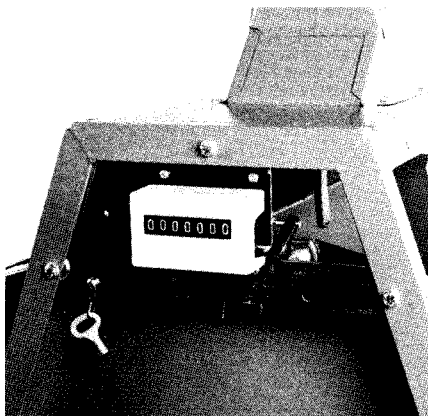

poco olio leggero. Eliminare l'olio in eccedenza per evitare l'accumularsi di polvere.

La formazione di ruggine può essere evitata lubrificando prima di un arresto molto prolungato.

La bilancia deve essere pulita regolarmente. La polvere, a contatto con aria umida e con sostanze viscosi, può condensarsi in formazioni solide sulle parti della bilancia. Controllare soprattutto i cuscinetti dei coltelli.

Accessori extra

1. Imbuto di accesso (495x480x340)
Cod.No. 132 030 082
Imbuto di accesso (400x365x200).
Cod.No. 132 030 081
2. Gambe regolabili.
Cod.No. 132 030 000
3. Imbuto di scarico. Per il collegamento con tubi OK160.
Cod.No. 132 030 001
4. Elemento di accesso (senza raccordo). Per il collegamento con tubi OK160.
Cod.No. 132 030 007
5. Elemento intermedio con griglia frenante.
Cod.No. 132 030 077
6. Schermatura contro la polvere.
Cod.No. 132 030 083
7. Datore d'impulso. Per contatore elettrico o per altra forma di comando elettrico.
Cod.No. 132 010 010
8. Contatore elettrico. Per batteria a 3 volt.
Cod.No. 132 023 172
9. Contatore elettrico con preselezione. Per 220 volt. Registra il numero delle porzioni ed arresta automaticamente il trasportatore d'alimentazione quando si è raggiunto il numero di porzioni impostato.
Cod.No. 132 023 175

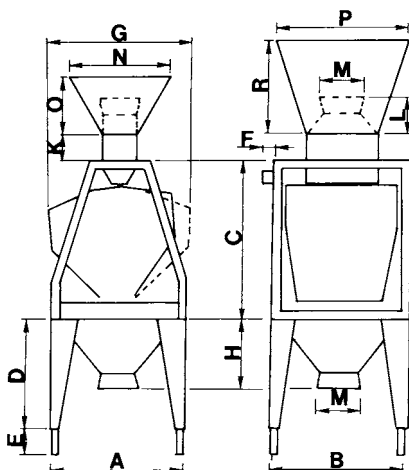

	KA10
A	500
B	500
C	585
D	400
E	0-300
F	40
G	550
H	250
K	100
L	125
M	OK160
N	400
O	200
P	480
R	335



NL

Beschrijving

De weeginrichting is geschikt voor het continu afwegen van graan en andere granulaten.

Bij juist gebruik en opstelling werkt de weeginrichting met een nauwkeurigheid van minstens +/- 1%. De weeginrichting mag echter niet voor handelsdoeleinden worden gebruikt.

De weegbak bestaat uit twee afdelingen. De ene afdeling wordt gevuld terwijl de andere wordt geleegd.

De weeginrichting kan tot ca. 8 ton gerst per uur afwegen. De capaciteit hangt af van het te wegen materiaal.

Beide afdelingen in de weegbak hebben een inhoud van ca. 26 liter. De weeginrichting wordt door de fabriek ingesteld voor het wegen van porties van 10 kg. De grootte van de porties kan worden veranderd tot resp. 6 en 12 kg.

Eigen gewicht zonder extra's: 30 kg.

Opstelling

De weeginrichting moet op een stabiele onderlaag staan. Het grondoppervlak moet waterpas zijn. De weeginrichting moet aan alle kanten bereikbaar zijn voor controle en reinigen. Een eventuele stofkap moet afneembaar zijn en mag niet hinderen bij het wegen.

De weeginrichting kan rechtstreeks van een silo afwegen. Maar de toevoer moet worden geregeld met b.v. een schuifklep, ingesteld op de capaciteit van de weeginrichting. De schuifklep wordt ook gebruikt om de toevoer af te sluiten als de weeginstallatie niet wordt gebruikt.

De weeginrichting kan direct afvoeren naar een silo of via een afvoertrechter (extra onderdeel) naar een vijzel of een ander soort transporteur. De afvoer moet zodanig worden afgesteld dat het materiaal net zo snel wordt afgevoerd als het wordt gewogen. Anders wordt de weeginrichting gehinderd in zijn werk.

Als het materiaal wordt aangevoerd door een lange buisleiding waarin het vrij valt, krijgt het vaak grote snelheid. Dat kan een slechte verdeling in de weeginrichting tot gevolg hebben en onnauwkeurige weging door de toegevoerde valenergie. Gebruik bij zulke opstellingen een tussenstuk met afremrooster (extra onderdeel). Hierdoor wordt het graan afgeremd en verdeeld in de toevoer van de weeginrichting.

Als de afvoer wordt aangesloten op een gesloten buizensysteem, wordt aanbevolen een 2-wegs verdeler aan te brengen onder de afvoertrechter van de weeginrichting. De 2-wegs verdeler vergemakkelijkt het verzamelen van het afgewogen materiaal bij een controleweging.

Instelling van de grootte van de porties

De weeginrichting is door de fabriek ingesteld op het afwegen van porties van 10 kg. Als het af te wegen materiaal zo licht is dat het niet in

de weegbak kan, kunnen de porties worden verminderd door een of meer van de contra-gewichten te verwijderen die onder de weegarm (A) zijn gemonteerd. Bij afwegen van zwaar materiaal kunnen de porties worden vergroot door meer contra-gewichten te monteren (extra onderdelen).

De grootte van de porties kan worden veranderd van 6 tot 12 kg.

Na verandering van de af te wegen hoeveelheden, wordt een controleweging gedaan.

Controleweging

De weeginrichting wordt alleen optimaal gebruikt als er gemakkelijk een controleweging kan worden gedaan. Zie onderdeel „opstelling“.

Terwijl de weeginrichting onder normale omstandigheden werkt, wordt het materiaal van twee wegen verzameld (uit iedere afdeling van de weegbak één) en afgewogen op een nauwkeurige weegschaal.



Als de hoeveelheid te groot is, moet het schuifgewicht (B) naar het midden van de weeginrichting worden geschoven. Is de hoeveelheid te klein, dan schuift men het schuifgewicht naar buiten (naar rechts). De proef herhalen tot het juiste resultaat is bereikt.

Controleweging moet worden gedaan direct na opstelling en bij overgang naar een andere graansoort of een ander produkt.

Verder moeten er controlewegingen worden gedaan bij verandering in de doorstroomcapaciteit en toevoeromstandigheden.

Teller

De teller geeft het aantal afgewogen porties aan. De afgewogen hoeveelheid is gelijk aan het aantal afgewogen porties maal de grootte van de porties. Zie onderdeel „instelling van de grootte van de porties“.

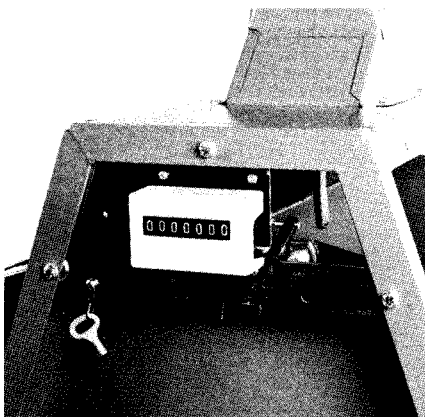

Op nul zetten van de teller: Zet de sleutel in de teller en draai alle cijfers op nul.

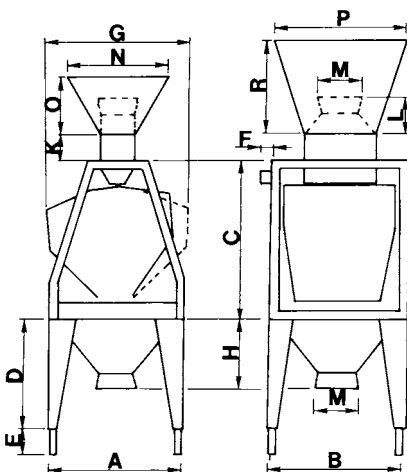

De weeginrichting kan ook worden voorzien van een impulscontact voor een elektronische teller of een andere vorm van elektronische sturing (extra onderdelen).

Smeren

Alle bewegelijke delen met uitzondering van de messenlagers worden gesmeerd met een beetje dunne olie. Het teveel afvegen, want dat trekt vuil aan.

Roesten kan worden tegengegaan door te smeren vóór de weeginrichting een tijd ongebruikt staat.

De weeginrichting moet regelmatig worden gereinigd. Vochtige lucht en kleverige stoffen kunnen een dikke en vaste aanslag op de onderdelen geven. Controleer speciaal de messenlagers.

Extra onderdelen

1. Invoertrechter (495x480x340)
Bestelnr. 132 030 082
Invoertrechter (400x365x200)
Bestelnr. 132 030 081
2. Verstelbare poten.
Bestelnr. 132 030 000

3. Afvoertrechter. Voor aansluiting op OK160 buizen.
Bestelnr. 132 030 001
4. Invoerstuk (zonder koppeling). Voor aansluiting op OK160 buizen.
Bestelnr. 132 030 007
5. Tussenstuk met afremrooster.
Bestelnr. 132 030 077
6. Stofkap.
Bestelnr. 132 030 083
7. Impulsgever. Voor elektronische teller of ander vorm van elektronische sturing.
Bestelnr. 132 010 010
8. Elektronische teller. Voor 3 Volt batterij.
Bestelnr. 132 023 172
9. Elektronische teller met voorkeuze. Voor 220 Volt. Registreert het aantal porties en zet automatisch de toevoerende transporteur stop als het vooraf geprogrammeerde aantal porties is bereikt.
Bestelnr. 132 023 175



	KA10
A	500
B	500
C	585
D	400
E	0-300
F	40
G	550
H	250
K	100
L	125
M	OK160
N	400
O	200
P	480
R	335

Kongskilde Industries A/S

Skælskørvej 64

DK - 4180 Sorø

Tel. +45 72 17 60 00

mail@kongskilde-industries.com

www.kongskilde-industries.com

www.kongskilde-grain.com



Air solutions / your success